

Schnitt B - B

Ansicht "C"

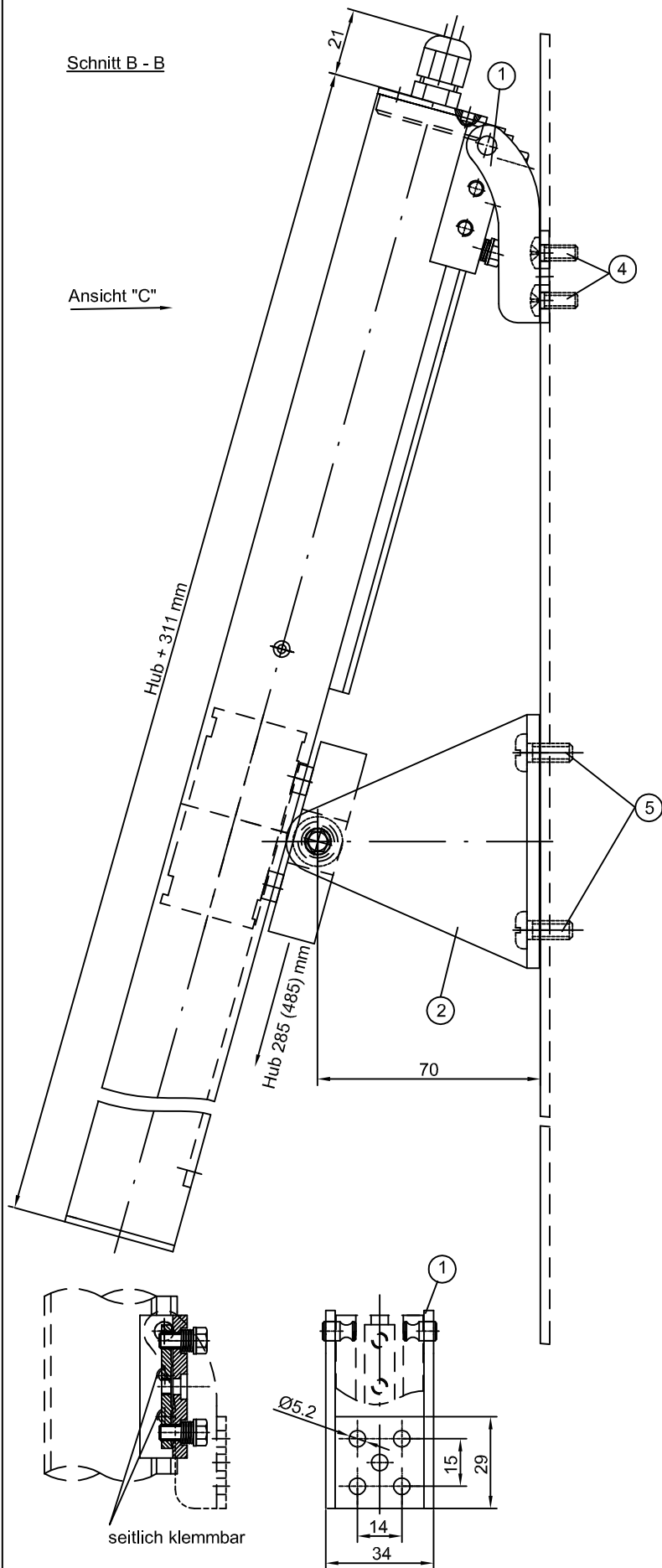

Ansicht "C"

Anschlussleitung

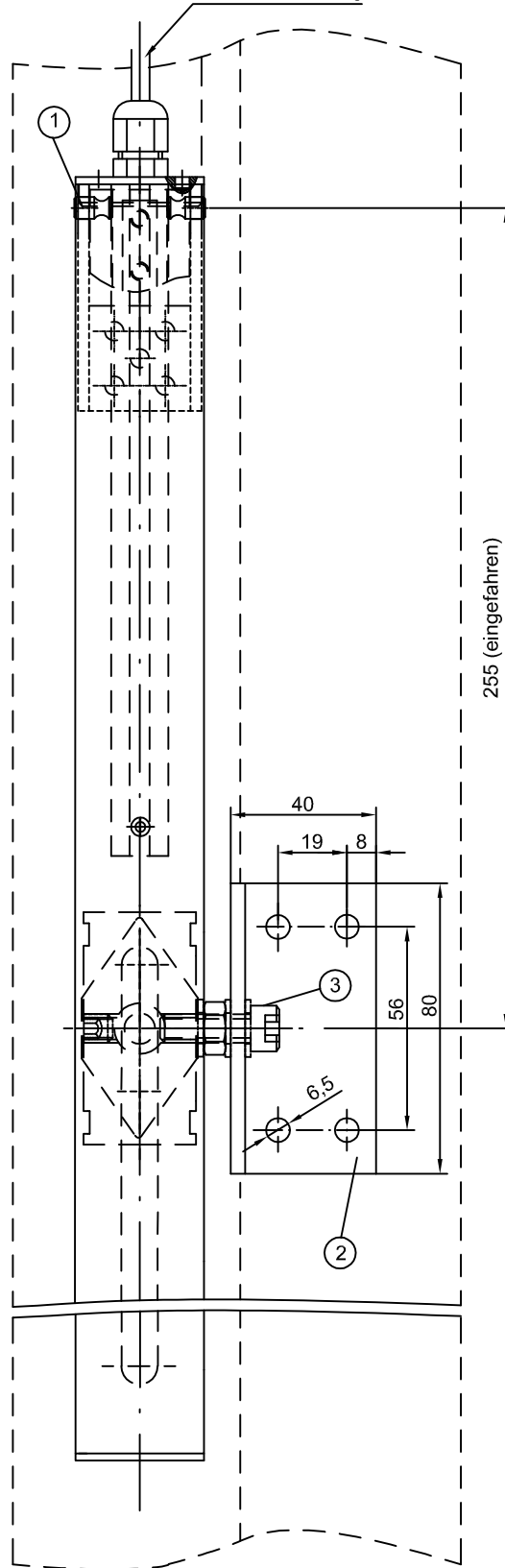

Richtwerte zur Positionierung des Antriebes, sind aus dem Diagramm "Öffnungswinkel-Abstand zum Band" (Blatt 3) zu entnehmen!

**SIMON RWA Systeme GmbH**  
Medienstr. 8  
94036 Passau  
Tel. +49 851 98870-0  
Fax. +49 851 98870-70



© copyright SIMON RWA Systeme GmbH

Bezeichnung

**Montagebeispiel**

Montageanordnung  
und Detailangaben zu  
Konsolen

Ausgabestand

B/20.10.2010

Blatt 1/1

Gezeichnet

am: 20.10.2010

von: JeAi

Geprüft

am: 00.00.0000

von: —

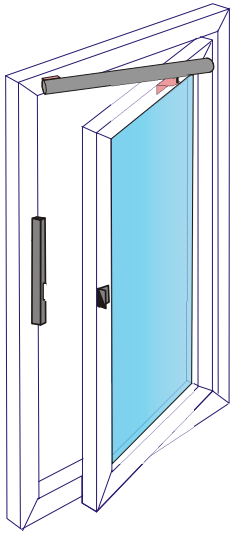

Anschlussleitung für 24 V DC  
3 x 0,75 mm<sup>2</sup> Silikonkabel, lichtgrau,  
Länge 2.000 mm für den Anschluss  
an die elektr. Zusatzverriegelung

Zuleitung 24 V DC zur elektr. Zusatz-  
verriegelung, z.B. SIHF 5 x 0.75 mm<sup>2</sup>

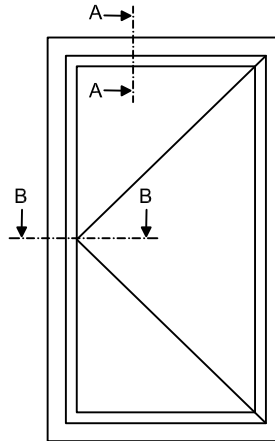

Konsolensatz für den Schlitzantrieb  
best. aus:  
Konsole, Typ HK-L, ① für die  
hintere Lagerung und ein  
Ausstellwinkel, Typ AW-80-S ②

bauseitige Befestigungsschrauben  
je Antrieb:  
5 St. z.B. Linsenkopfschr.  
M5 x 16 mm ④  
4 St. z.B. Zylinderkopfschr.  
M6 x 16 mm ⑤

Schnitt A - A

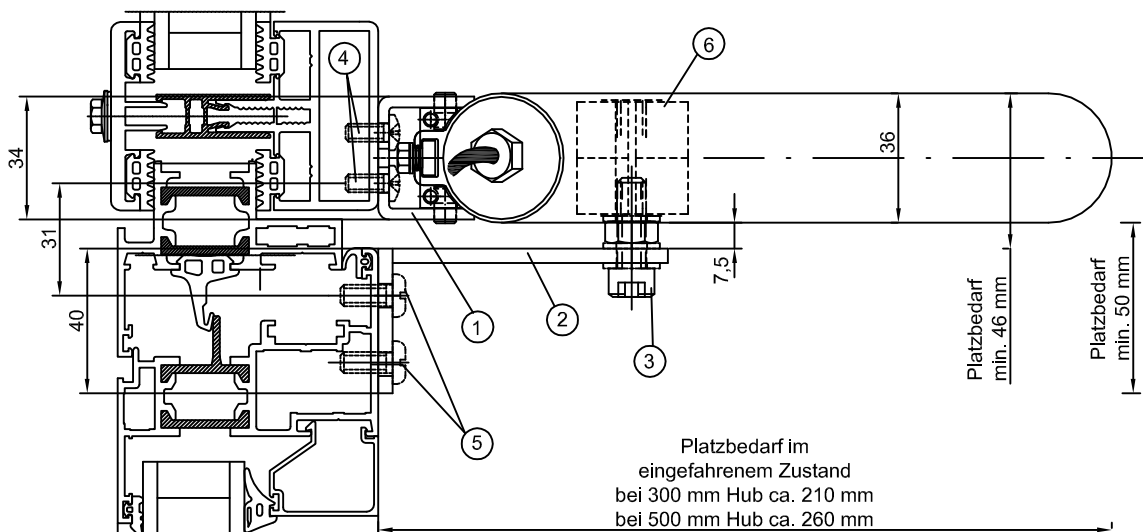

Je nach Montage des Antriebes, oben oder unten am Flügel,  
wird der Ausstellwinkel ② links oder rechts am Konsolenauf-  
nahmeblock ⑥ montiert.

Die Befestigung des Ausstellwinkels ③ erfolgt mit einer Imbus-  
schraube M8 x 25 mm (mit Sicherungslack),  
Unterlegscheiben und einer Sechskantmutter M8.

elektr. Zusatzverriegelung,  
Typ ZVE-UNI best. aus:  
Verriegelungsgehäuse ⑥  
und Verriegelungswinkel ⑦

bauseitige Befestigungsschrauben  
je Zusatzverriegelung:  
4 St. z.B. Senkkopfschr.  
M5 x 20 mm ⑨  
2 St. z.B. Senkkopfschr.  
M5 x 12 mm ⑧

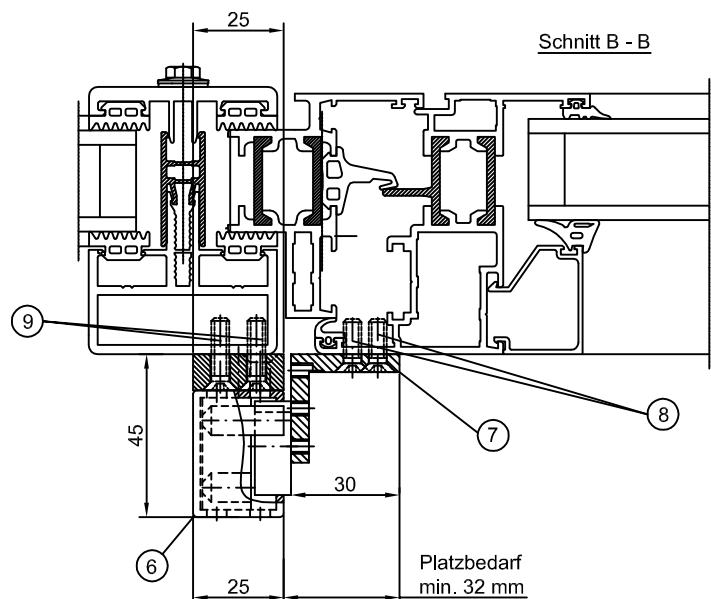

Weitere Informationen zur elektrischen Verriegelung entnehmen Sie bitte dem Technischen Detail "B5 6105/Blatt 1"!

©copyright SIMON RWA Systeme GmbH

**SIMON RWA Systeme GmbH**  
Medienstr.8  
94036 Passau  
Tel. 0851/98870-0  
Fax. 0851/83070  
Internet: www.simon-rwa.de  
e-mail: info@simon-rwa.de

**Montagebeispiel**  
1 Schlitzantrieb, Typ EA-L-S  
an einem nach innen öffnenden Drehflügel  
in Verbindung mit einer elektrischen Zusatz-  
verriegelung, Typ ZVE-UNI, montiert



	Name	Datum
Bearb.:	H.Hammerl	04-02-25
Datei:	t:\cad\td\2\lea-l-s-2003\lea-l-s2.dwg	
Ausgabe:	A	

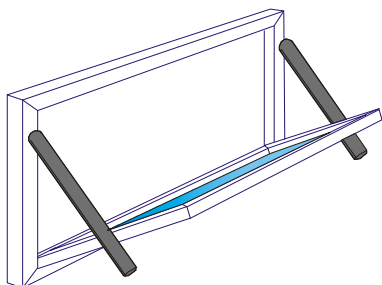

Anschlussleitung für 24 V DC  
3 x 0,75 mm<sup>2</sup> Silikonkabel, lichtgrau,  
Länge 2.000 mm

dargestellte Anwendung  
z.B. in Verbindung mit einem  
Sicherheitsabschaltmodul, Typ SM 24

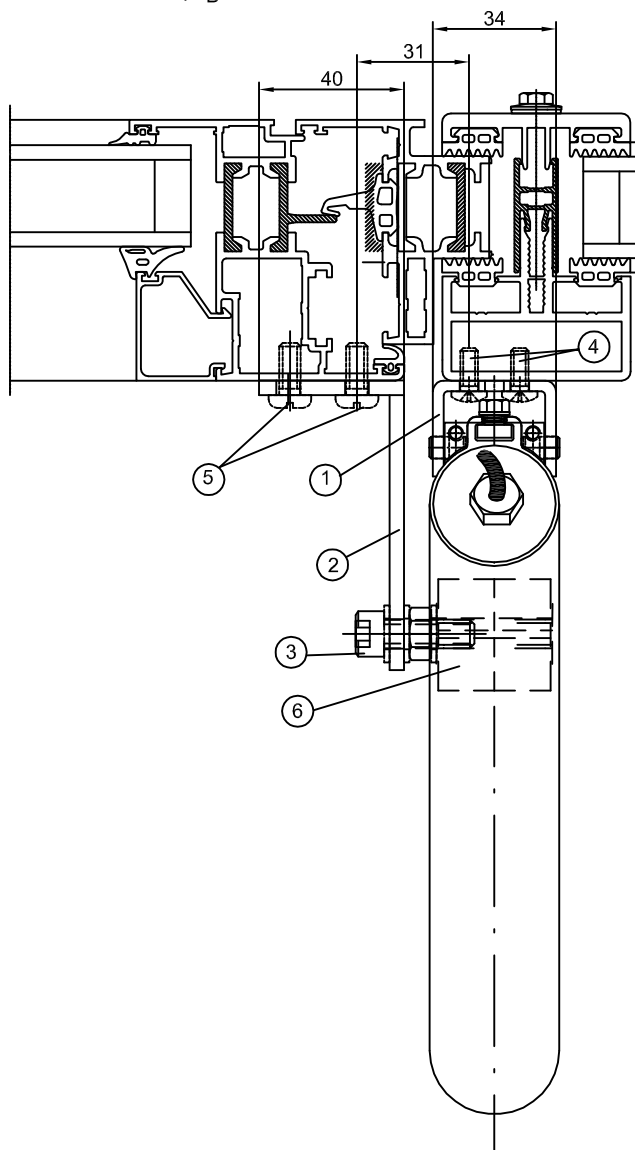
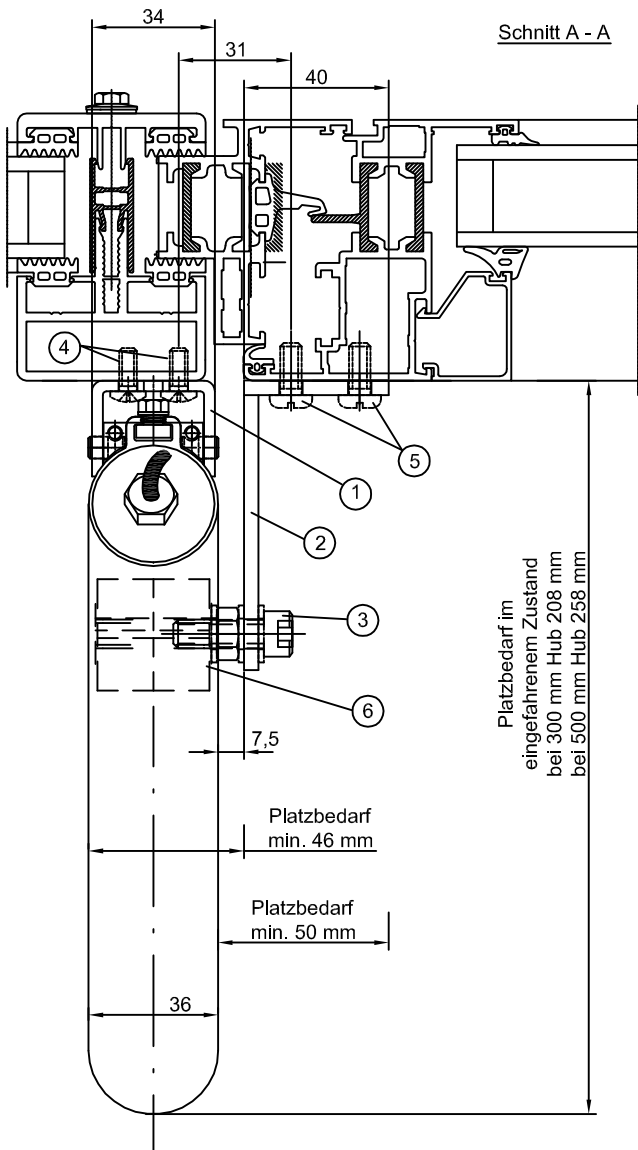
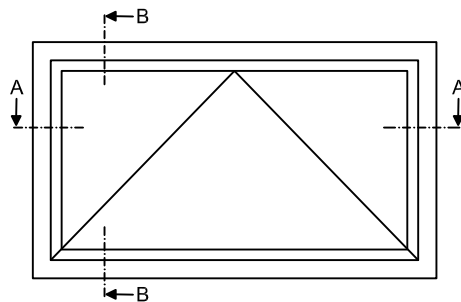

Konsolensatz für den Schlitzantrieb  
best. aus:  
Konsole, Typ HK-L, ① für die  
hintere Lagerung und ein  
Ausstellwinkel, Typ AW-80-S ②

bauseitige Befestigungsschrauben  
je Antrieb:  
5 St. z.B. Linsenkopfschr.  
M5 x 16 mm ④  
4 St. z.B. Zylinderkopfschr.  
M6 x 16 mm ⑤

Der Ausstellwinkel kann links und / oder rechts am Konsolenaufnahmeblock ⑥ montiert werden.  
Die Befestigung des Ausstellwinkels ③ erfolgt mit einer Imbusschraube M8 x 25 mm (mit Sicherungslack),  
Unterlegscheiben und einer Sechskantmutter M8

©copyright SIMON RWA Systeme GmbH

**SIMON RWA Systeme GmbH**  
Medienstr.8  
94036 Passau  
Tel. 0851/98870-0  
Fax. 0851/83070  
Internet: www.simon-rwa.de  
e-mail: info@simon-rwa.de

**Montagebeispiel**  
2 Schlitzantriebe, Typ EA-L-S  
an einem nach innen öffnende Kipflügel  
seitlich montiert



	Name	Datum
Bearb.:	H.Hammerl	04-02-04
File:	t:\cad\tld\2\lea-l-s-2003\lea-l-s1.dwg	
Ausgabe:	A	